

Nr.	Änderung	Datum	Interschr	Geprüft
Nr.	Änderung	Datum	Interschr	Geprüft

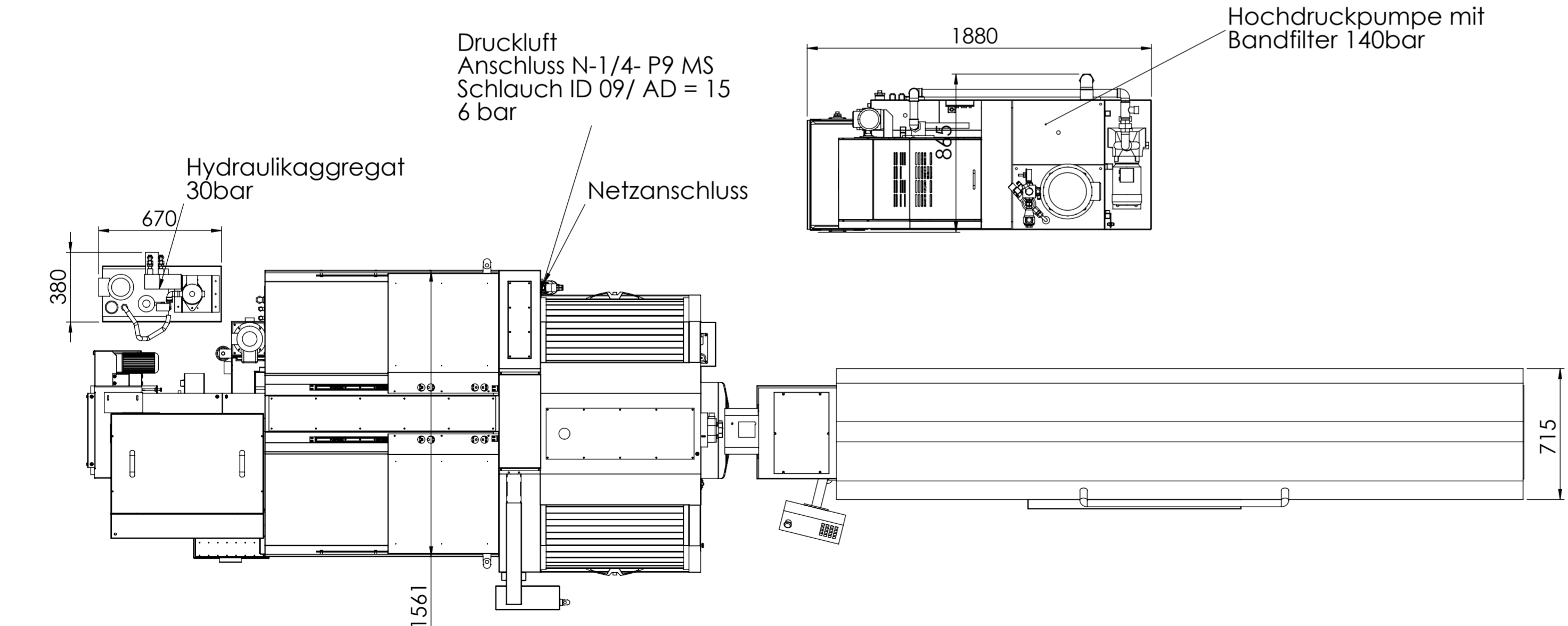
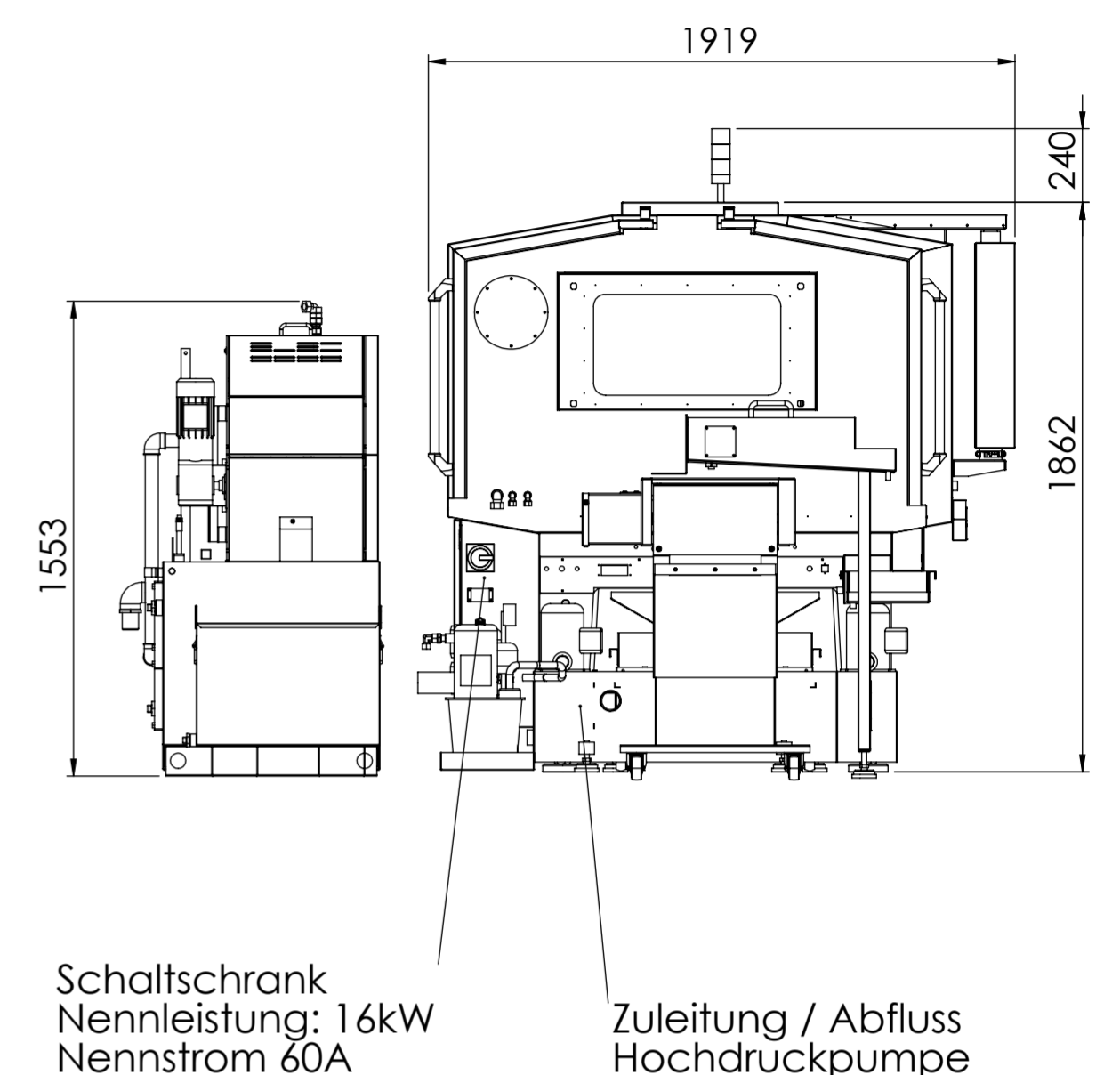
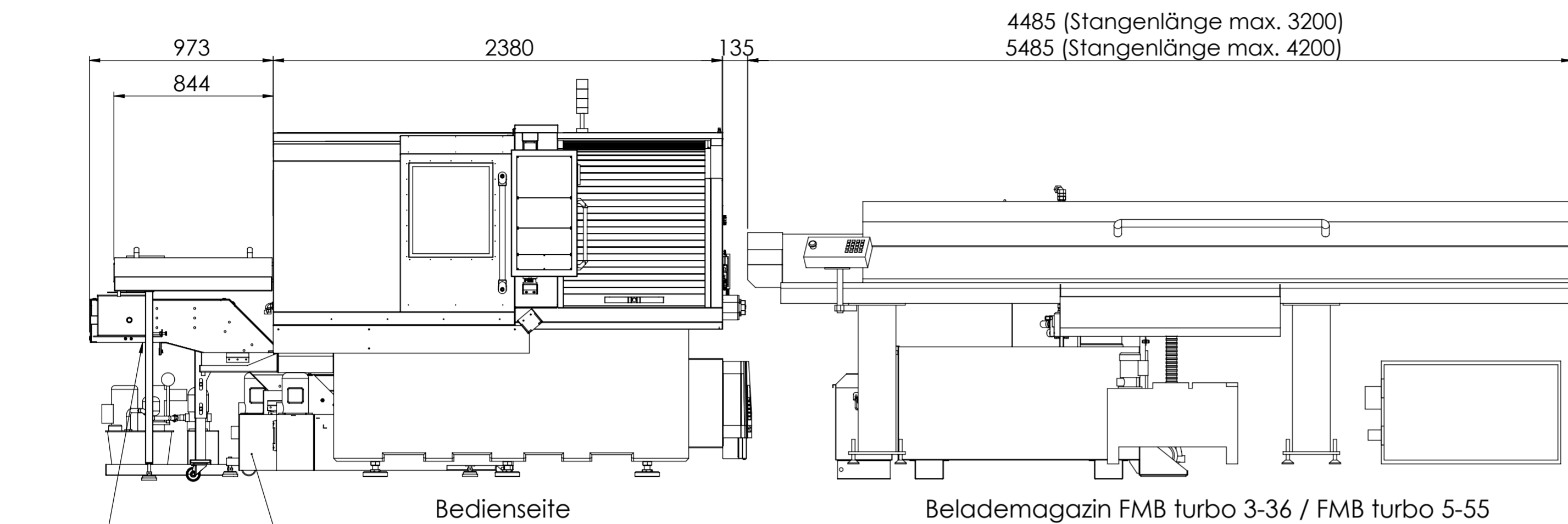

Diese Zeichnung ist unser Eigentum und darf ohne unsere Genehmigung weder vervielfältigt noch dritten Personen, insbesondere Konkurrenzfirmen ausgehändigt oder mitgeteilt werden.
 This drawing and all information thereon is our property and may be confidential. It must not be made public or copied unless authorized by us and is subject to return upon request.

Oberflächen nach DIN ISO 1302		Artikelr.	Menge	Material	Artikel-Nr./Referenz	
✓ = Ra 1,6	✓ = Ra 1,6 geschliffen	Konstruiert von	Geprüft von	Genehmigt von - Datum	Dateiname	Datum
✓ = Ra 6,3	✓ = Ra 1,6 geschliffen	M.Volz		H.MAIER	SIEHE_NR.	14.10.05
✓ = Ra 3,2	✓ = Ra 0,8 geschliffen	FA. MAIER MASCHINENBAU		ML F4 mit Magazin		
		TEL.: 07426/5286-0		ZEICHNUNG_NUMMER		
				1	1/1	

$\begin{matrix} +0,3 \\ -0,3 \end{matrix}$ Für alle Bohrungen gilt: $\oplus 0,2$
Werkstückkanten DIN 6784 Maße ohne Toleranzangabe: DIN ISO 2768 m H